



PLN

Edisi 02

FEBRUARI 2018

Berprestasi

Berintegritas Profesional Efisien Tanggap Saling Percaya & Inovatif
APD Makassar

“Menembus Batas, Menggapai Mimpi APD Berprestasi Menjangkau”





MENINGKATKAN KEANDALAN SISTEM 20 KV DENGAN SMART FEEDER

Sistem Distribusi merupakan bagian dari sistem tenaga listrik. Sistem distribusi ini berguna untuk menyalurkan tenaga listrik dari sumber daya listrik sampai ke konsumen. Untuk meningkatkan keandalan sistem tenaga listrik pada sisi 20 kV maka dibuatlah rencana sistem **“SMART FEEDER”**. Ada pun hal yang melatar belakangi adalah :

- Masih banyaknya penyulang berbeban diatas 150 Ampere
- Kondisi jaringan yang belum ideal tidak memenuhi kriteria **n-1** menyebabkan langkah manuver yang panjang disisi distribusi
- Kondisi pembebanan dan pengaturan trafo yang belum ideal menyebabkan langkah manuver yang panjang disisi distribusi
- Kondisi pembebanan dan pengaturan GI yang belum ideal menyebabkan langkah manuver yang panjang disisi distribusi
- Beberapa GI di sistem transmisi memiliki konfigurasi radial menyebabkan resiko pemadaman yang meluas dan pemulihan yang lama.

RENCANA BACKUP TELLO 150 KV

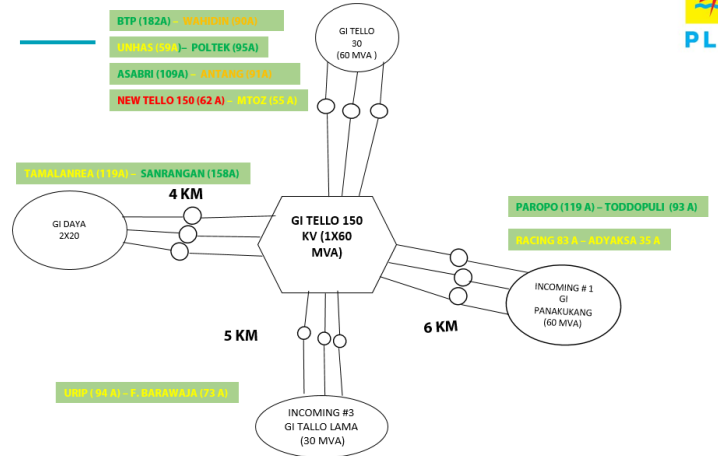

Gbr. Rencana Backup GI Bontoala

KRITERIA PENGATURAN DAN PEMBEBANAN PENYULANG 20 kV SULSELBAR

KONFIGURASI JARINGAN LOOP N-1

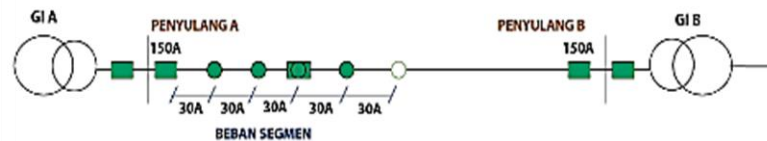

Gbr. Kriteria Jaringan N-1

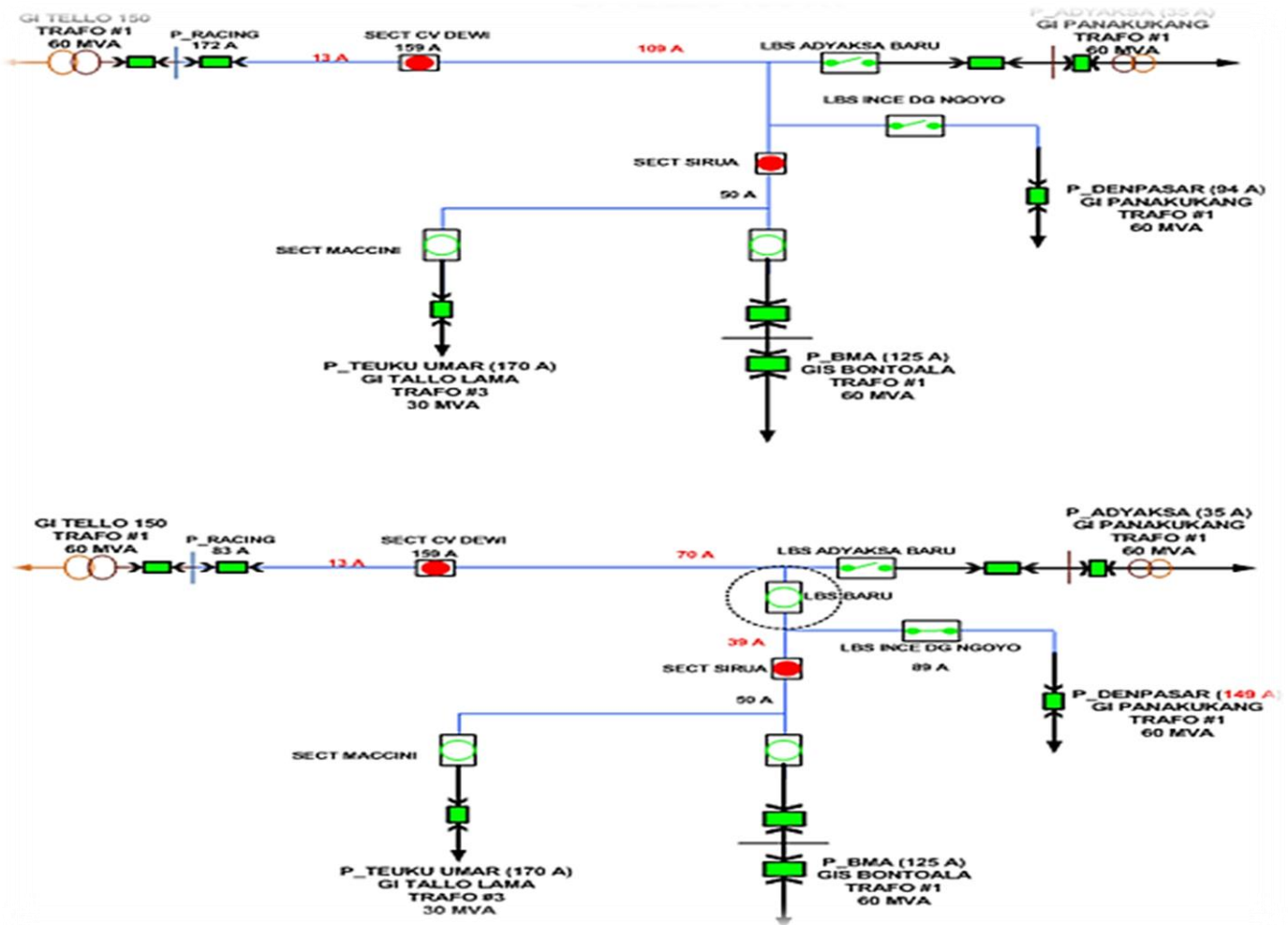

Gbr. Rencana P_RACING GI Tello 150 kV

Melihat hal-hal diatas, maka direncanakanlah suatu kriteria pengaturan & pembebanan penyulang 20 kV Sulselrabar yaitu sebagai berikut:

- Pembebanan penyulang dibatasi maksimal **150 A**
- Pada saat beban penyulang $\geq 120 \text{ A}$ (*80% dari beban maksimal*) harus dilakukan perencanaan pemecahan beban penyulang.
- Setiap penyulang harus memiliki 1 backup utama penyulang yang bersumber dari GI yang berbeda.
- Maksimal setiap **2,5 kms** jaringan harus dipasang keypoint yang terintegrasi SCADA. Pemasangan keypoint yang terintegrasi SCADA berdasarkan skala prioritas dengan memperhatikan beban dan pelanggan.
- 1 section penyulang maksimal berbeban **30 A (1 MW)**
- Panjang penyulang harus memperhatikan *Drop Tegangan* di ujung penyulang $\geq 18 \text{ kV}$

Hal diatas didesign untuk meningkatkan keandalan sistem, menurunkan SAIDI, dan menurunkan Losses, menurunkan ESN (Energy Tak Tersalur) saat terjadi gangguan yang mendukung program PLN untuk meningkatkan penjualan.. Dalam pelaksanaannya, dibagi dalam 2 tahap yaitu :

- Tahap Awal yaitu proses pemecahan jaringan dimana *feeder* dengan beban diatas 150A menjadi lebih kecil dari 150 A, dapat direalisasikan dengan pemasangan 33 LBS baru Normally Open di system DCC selatan (AMU & AMS) dengan progress 15 % dan target selesai di Maret 2018
- Tahap Kedua yaitu proses pembagian beban penyulang 150 A, pengadaan 105 LBS dengan progress 12 % dengan target November 2018 ~ *Dispatcher*

RAPAT KERJA SEMESTER 1 TAHUN 2018

“MENEMBUS BATAS, MENGGAPAI MIMPI APD BERPRESTASI MENJULANG”



Rapat Kerja Semester I Tahun 2018 PT PLN (Persero) Area Pengatur Distribusi Makassar dilaksanakan pada tanggal 02 Februari 2018 bertempat di Aula Lt.3 Gedung PLN APD Makassar, dihadiri oleh Manajer APD Makassar Bapak Ery Juniarta Partama, para Asisten Manajer, Supervisor dan karyawan/i APD Makassar. Adapun tema yang diangkat dalam Rapat Kerja kali ini yakni **“Menembus Batas, Menggapai Mimpi APD Berprestasi Menjulung”**. Dimana sambutan Manajer APD Makassar bahwa “mari kira bersama-sama menembus batas-batas yang menjadi penghalang sehingga apa yang menjadi Mimpi/Target kita kedepannya tercapai, maka terciptalah APD yang **“Berprestasi”**, menuju **“Sulselrabar Menjulung”** dan **“Sulawesi Goes Profit”**”

Slogan PLN Sulselrabar **Menjulung** merupakan singkatan dari **Melayani, Maju, Laba, dan Terang**. Melayani berarti membantu masyarakat dengan menerangi seluruh desa di tahun 2018, bekerja keras baik siang maupun malam. Maju berarti PT. PLN (Persero) Wil. Sulselrabar adalah perusahaan yang berkembang mengikuti perkembangan jaman dan kebutuhan pelanggan. Laba berarti fokus kinerja tahun ini adalah menurunkan BPP dan meningkatkan revenue. Terang berarti PT. PLN (Persero) Wil. Sulselrabar bekerja keras untuk menerangi hingga pelosok negeri.

Sulawesi Goes Profit merupakan singkatan dari **Profesional, Integritas dan Terbaik** merupakan motto penyemangat dalam mengawali kinerja di tahun 2018, dalam arti sebenarnya mengejar Profit secara luas, seperti menurunkan BPP, meningkatkan penjualan, menjadikan listrik sebagai pendorong kegiatan ekonomi, memasarkan

PLN APD **“Berprestasi”** merupakan slogan PLN APD sebagai salah satu unit dari PT. PLN (Persero) Wil. Sulselrabar yang akan terus Berintegritas, Professional, Efisien, Tanggap, Saling Percaya & Inovatif untuk kedepannya.

Dalam agenda Rapat Kerja ini masing-masing bidang mempresentasikan kinerja yang telah tercapai di tahun 2017 dan apa yang menjadi target kinerja di tahun 2018. Untuk bidang operasi sendiri mempunyai program kerja di tahun 2018 yaitu, Rekonfigurasi jaringan 20 kV, gambar SLD sistem 20kV berbasis SOP, pemasangan GFD/FI pada gardu hubung non proteksi, pemasangan FI pada LBS non Sectio, monitoring tegangan pada keypoint dan gambar SLD.



Gbr. Presentasi oleh Asman Operasi Sistem

Dalam tahapan pencapaian target di tahun 2018, bidang SCADA menyusun Work Plan SCADA Web, 100% SCADA, dan Integrasi 400 Keypoint yang ada di Sulselrabar.



Gbr. Presentasi oleh Asman SCADA



Gbr. Presentasi Oleh Asman Bidang Keu, Sdm & Adm

Dalam hal ini, peran Bidang Pengadaan Barang/Jasa juga menunjang tercapainya target kinerja. Program kerja yang kini dijalankan yaitu Percepatan eksekusi proses pengadaan investasi, daftar penyediaan terseleksi (DPT) bertambah/bervariasi, penerapan kepdir 620 pengadaan barang/jasa, pelelangan gagal 0, aplikasi monitoring berbasis pengadaan barang/jasa.

Adapun target kinerja untuk bidang KSA merupakan Perspektif SDM, kontribusi HCR OCR, Learning Manajemen, Perputaran ITO, Pencapaian Investasi, efektifitas biaya pemeliharaan dan implementasi K2.



Gbr. Presentasi Bidang Pengadaan Barang/Jasa

FORUM SDM WILAYAH SULSELRABAR 2018



Forum SDM PLN Wilayah Sulselrabar merupakan kegiatan yang mempertemukan seluruh pengelola SDM di PLN Wilayah Sulselrabar. Kegiatan forum SDM PLN Wilayah Sulselrabar dengan tema “SDM Goes Profit” (Profesional, Integritas, dan Terbaik) dilaksanakan pada tanggal 8-9 Februari 2018 di Hotel Heritage Toraja Sulawesi Selatan. Beberapa rangkaian kegiatan dalam forum SDM tersebut diantaranya ialah lomba yel yel yang pesertanya merupakan pengelola SDM dari masing masing unit PLN wilayah Sulselrabar. Forum ini dibuka langsung oleh Manajer Bidang SDM & UMUM PT PLN Wilayah Sulselrabar yaitu bapak Toni Wahyu Wibowo. Kemudian Presentasi dari para Deputi Manajer dan pemaparan hasil kinerja serta program kerja yang akan dilaksanakan. Dalam kesempatan ini banyak



pertanyaan mengenai kepegawaian/SDM dan kendala kendala yang dialami oleh masing masing unit, sehingga diskusi di forum SDM ini menjadi sarana tukar pikiran serta pendapat agar kendala tersebut dapat terselesaikan, sehingga SDM bisa lebih baik lagi kedepannya.

Dalam forum SDM PLN Wilayah Sulselrabar diberikan penghargaan kepada unit kerja terhadap pencapaian

kinerjanya, penghargaan yang diberikan adalah Feedback dari hasil yang telah dikerjakan. PT PLN Area Pengatur Distribusi (APD) Makassar memperoleh penghargaan sebagai kinerja terbaik HCR OCR 2017, penghargaan tersebut bisa diraih karena kerjasama



teman-teman sekalian. Semoga kinerja itu bisa tetap dipertahankan dan ditingkatkan agar APD Makassar BERPRESTASI.

Rangkaian acara dalam forum SDM bukan hanya itu, seluruh peserta forum diajak untuk wisata budaya dan mengikuti peletakan batu pertama pembangunan Mushollah di Lolay Negeri Di atas Awan oleh General Manajer PT PLN Wilayah Sulselrabar bapak Bob Saril. Kemudian dilanjutkan dengan Games yang diikuti oleh seluruh peserta Forum, setelah itu pemberian hadiah kepada pemenang games dan penutupan seluruh rangkaian kegiatan Forum SDM PLN Wilayah Sulselrabar oleh General Manajer PT PLN Wilayah Sulselrabar. – *Ridwan*



FESTIVAL MARKETING & BUSINESS 2018



Makassar, 08 Februari 2018 IMA (Indonesia Marketing Association) menyelenggarakan Event “Festival Marketing & Business 2018” bertempat di The Grand Clarion Hotel & Convention Centre Makassar, dihadiri oleh Presiden IMA Bapak Iwan Paris, Gubernur Sulawesi Selatan Bapak Syahrul Yasin Limpo, Wakil Walikota Makassar Bapak Syamsu Rizal, Narasumber dari PT PLN (Persero) Wilayah Sulselrabar yaitu General Manager Bapak Bob Saril, beserta narasumber dari perusahaan-perusahaan lainnya.

Ini merupakan event pertama yang diselenggarakan oleh IMA di tahun 2018 dari beberapa rangkaian kegiatan. Adapun kegiatan – kegiatan yang berlangsung di festival ini yaitu seminar, coach class dan penghargaan UMKM (Usaha Mikro Kecil dan Menengah) yang memiliki ide kreatif.

Dalam coach class General Manager PT PLN (Persero) Wilayah Sulselrabar Bapak Bob Saril mengenalkan motto PLN Wilayah Sulselrabar dalam bentuk “EWAKO PLN Sulselrabar Menjulung” dimana semangat PLN harus melayani sepenuh hati, dan juga mengenalkan kepada para peserta Festival mengenai aplikasi PLN Mobile yang merupakan suatu aplikasi Mobile Customer Self Service yang terintegrasi dengan Aplikasi Pengaduan dan Keluhan Terpadu (APKT) dan Aplikasi Pelayanan Pelanggan Terpusat (AP2T).





artinya pelayanan percepatan jadi tidak ada yang membatasi, kesulitan apapun dilayani. Kini PLN memiliki layanan *SPLU (Stasiun Penyedia Listrik Umum)* memudahkan bagi masyarakat untuk menikmati listrik.~Tim

Dengan PLN Mobile, pelanggan maupun calon pelanggan lebih mudah mendapatkan informasi tentang tagihan listrik, informasi pemadaman maupun informasi lainnya yang berkaitan dengan layanan PLN kepada masyarakat. Selain itu, pelanggan juga dapat dengan mudah menyampaikan keluhan atas gangguan kelistrikan yang terjadi.

PLN Wilayah Sulselrabar mempunyai beberapa pelayanan, untuk layanan BUMKM rata-rata tegangan rendah. Waktu pelayanannya adalah tanpa perluasan 5 (lima) hari kerja itu maksimum, kadang 1-3 hari sudah selesai, kemudian jika ada perluasan 15 (lima belas) hari kerja. PLN melakukan pelayanan tanpa batas

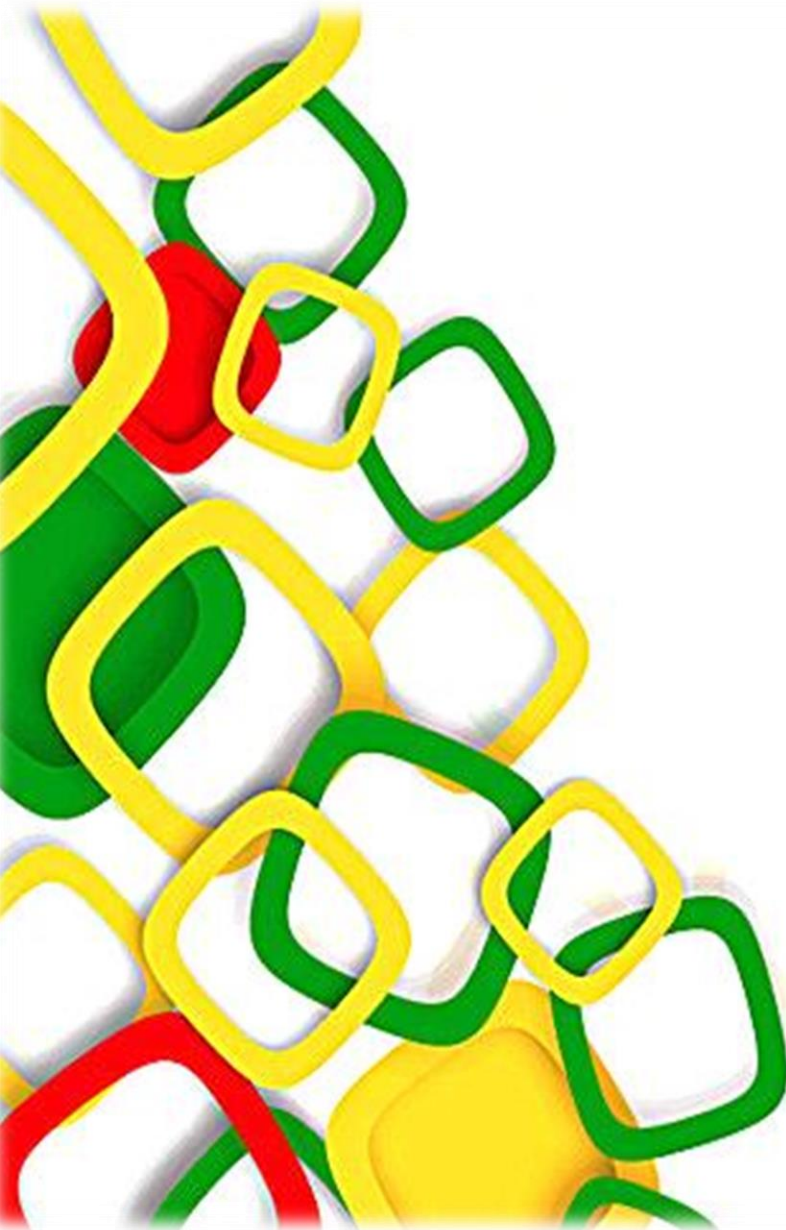

MENJAGA KEANDALAN SISTEM KELISTRIKAN MENYAMBUT RI 1



Makassar- Dalam rangka kunjungan kerja (Kunker) Presiden Republik Indonesia Bapak **Joko Widodo** ke Sulawesi Selatan 14-15 Februari 2018, PT PLN Wil. Sulselrabar menyiapkan strategi agar

pasokan listrik menyuplai daerah acara tetap aman . Ada 3 tiga lokasi utama kunjungan kerja Bapak Joko Widodo yaitu Lapangan Syech Yusuf Kab. Gowa, Lapangan Makkatang Kab. Takalar, Universitas Hasanuddin Makassar serta menginap di Hotel The Rinra. Pasokan Listrik dipasok dari empat GI yaitu GI Sungguminasa, GI Tallasa, GI Tello, & GI Tanjung Bunga. PLN APD Makassar sebagai pengaturan Distribusi berkoordinasi dengan PLN Area Makassar Utara, Area Makassar Selatan, UPT, UPB dan Sektor, membuat SOP pengamanan sistem kelistrikan serta melakukan pengecekan dan pemeliharaan LBS/Rec di setiap feeder yang menyupply lokasi acara.



Disela-sela pengamanan sistem jaringan listrik, PT PLN APD Makassar mendapat kunjungan langsung dari Direktur Bisnis Regional Maluku Papua Bapak Ahmad Rofik didampingi Bapak Basuki selaku PH General Manager PLN SULSELBAR, yang disambut langsung Manajer PLN APD Makassar Bapak Ery J Partama. Dalam kunjungannya, beliau menghimbau agar tetap memantau sistem kelistrikan dengan baik dan menyiapkan SOP dengan sebaik-baiknya. Disisi lain beliau juga memberikan masukan agar semua unit dapat berpartisipasi dalam pengamanan sistem kelistrikan jika ada event-event besar serta membangun kebersamaan antar Unit di Sulselbar. Mengakhiri kunjungan beliau di PLN APD Makassar, Bapak Ahmad Rofik berpesan bahwa “*Tidak ada Superman dalam suatu organisasi yang ada adalah Supertim*”.~
Dispatcher



★★★★★★★★

***“ Tidak Ada
Superman Dalam
Suatu Organisasi
Yang Ada Adalah
Supertim”***

★★★★★★★★





Gbr. Bapak. Bob Saril selaku GM PLN Wil Sulselrabar membawakan materi pada Festival Marketing dan Business

**Bersama-sama adalah sebuah awal,
Menjaga kebersamaan adalah
sebuah perkembangan dan
Bekerja bersama adalah sebuah
kesuksesan.**



Gbr. Kunjungan Bapak. Ahmad Rofik di PLN APD Makassar



Gbr. Tim Newsletter APD Makassar mengikuti acara Festival Marketing dan Business



Gbr. Tim SCADA-TEL pengamanan Listrik dalam rangka Kunjungan RI 1

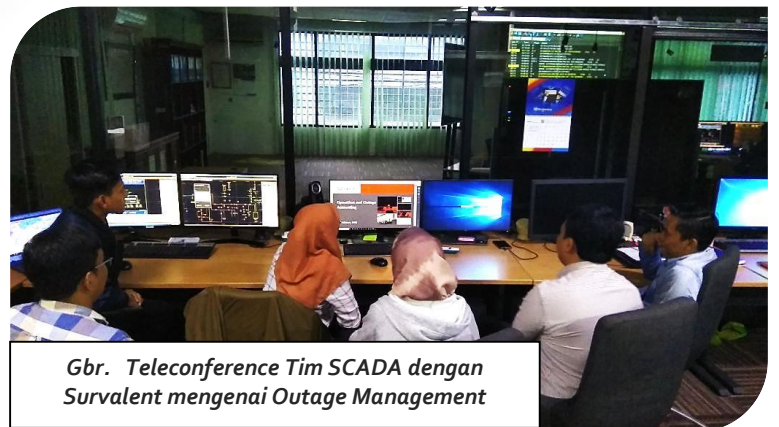

Gbr. Teleconference Tim SCADA dengan Survalent mengenai Outage Management

Redaksi menerima artikel, kritik, dan saran, serta foto-foto dari pembaca.

Kirim ke email : Ewakoapd2018@gmail.com

Redaksi berhak memilih dan mengedit naskah yang masuk untuk diterbitkan. Terima Kasih



Yel-yel

PT PLN (Persero)
Wilayah Sulselrabar



Apa Kabar Semua
Luar Biasa
Saling percaya
Integritas
Peduli
Pembelajar
Eksekusi BPP

Down. . Down. . Down. .
Eksekusi Revenue
Up. . Up. . Up. .
Accident
No !!

Ewako PLN
Sulselrabar

Menjulangi



Link

PLN

PROFIT

Sulawesi goes PROFIT PROFesional Integritas Terbaik

“““
Sulawesi Goes PROFIT merupakan singkatan dari PROFesional, Integritas dan Terbaik merupakan motto penyemangat dalam mengawali kinerja di tahun 2018, dalam arti sebenarnya adalah mengejar Profit secara luas, seperti menurunkan BPP, meningkatkan penjualan, menjadikan listrik sebagai pendorong kegiatan ekonomi, memasarkan listrik ke pelanggan baru dan jeli melihat peluang.

